

Под приварку

3	АР	Д	X*	XXX	XXX	40	-	XX	X	X	XX
---	----	---	----	-----	-----	----	---	----	---	---	----

X* - заполняется буквой П, если кран полнопроходной



Рис. 6

В таблице размеров представлены строительные длины серийных кранов.
Размер патрубка и разделка кромок под приварку производится под трубу заказчика.
Размеры даны на краны с ручным управлением.
Неполнопроходной – Н, полнопроходной – П.



Рис. 7

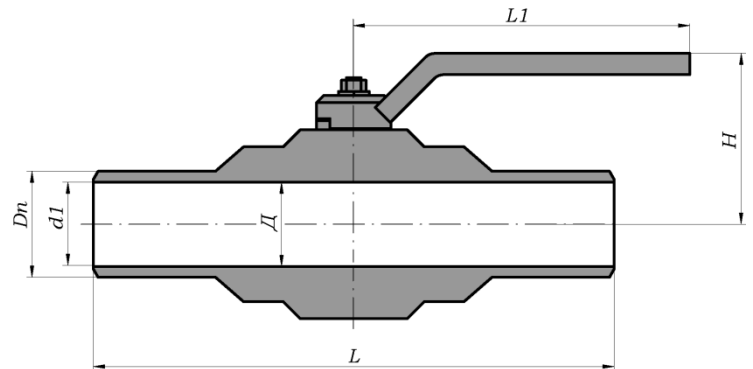
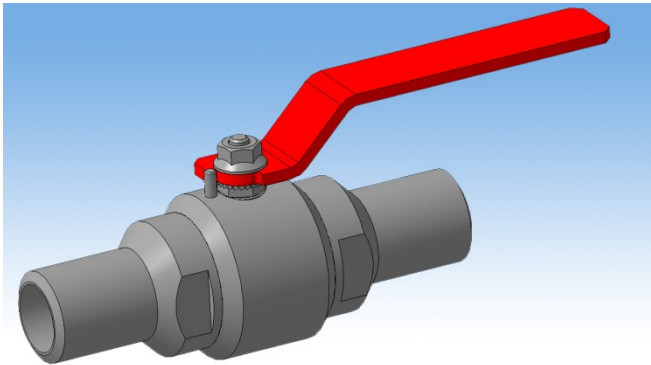

Рис.8

Под приварку

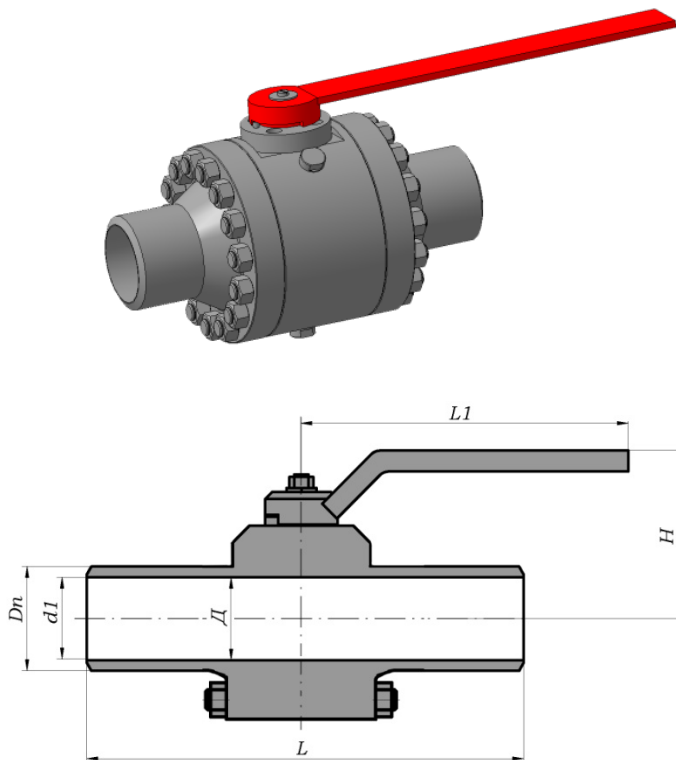
PN16

DN	О	Д	L	H	Dn	d1	L1	Масса, кг	Рис.
10	П	10	180	57	14	10	140	0,8	6
15	Н	12	180	57	19	12	140	0,8	6
	П	15	182	60	20	15	140	1,1	6
20	Н	17	182	60	26	18	140	1	6
	П	20	188	65	26	20	165	2	6
25	Н	21	188	65	33	25	165	1,7	6
	П	25	192	70	33	25	165	2,3	6
32	Н	29	192	70	39	31	165	1,8	6
	П	32	198	119	39	32	315	4	6
40	Н	36	198	119	46	37	315	3,7	6
	П	40	210	124	46	40	315	5	6
50	Н	45	210	127	58	45	315	5,5	6
	П	50	216	132	58	50	315	6	6
65	Н	60	230	145	77	65	315	9,5	6
	П	65	241	151	77	65	315	15,5	6
80	Н	72	260	156	90	78	315	15	6
	П	80	283	138	90	80	500	30	7
100	Н	92	270	142	110	95	500	24	6
	П	100	305	148	110	100	500	43	7
125	Н	112	390	178	135	121	500	44	7
	П	125	390	188	135	125	500	77	7
150	Н	136	450	368	161	146	171	110	8
	П	150	457	380	161	150	171	142	8
200	Н	180	521	407	222	200	171	235	8
	П	200	521	420	222	200	171	250	8
250	П	250	559	650	273	250	336	480	8
300	П	300	635	705	325	300	380	720	8

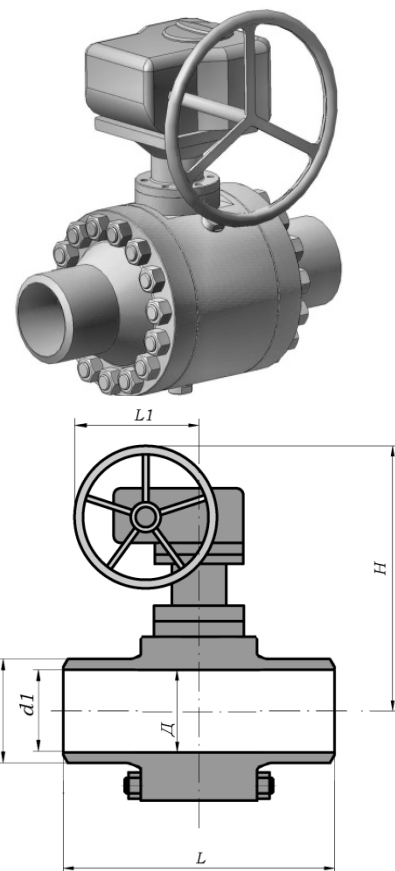
Размеры и масса уточняются при заказе.

Под приварку

PN25

DN	О	Д	L	H	Dn	d1	L1	Масса, кг	Рис.
10	П	10	180	57	14	10	140	0,8	6
15	Н	12	180	57	19	12	140	0,8	6
	П	15	182	60	20	15	140	1,1	6
20	Н	17	182	60	26	18	140	1	6
	П	20	188	65	26	20	165	2	6
25	Н	21	188	65	33	25	165	1,7	6
	П	25	192	70	33	25	165	2,3	6
32	Н	29	192	70	39	31	165	1,8	6
	П	32	198	119	39	32	315	4	6
40	Н	36	198	119	46	37	315	3,7	6
	П	40	210	124	46	40	315	5	6
50	Н	45	210	127	58	45	315	5,5	6
	П	50	216	132	58	50	315	6	6
65	Н	60	230	145	77	65	315	9,5	6
	П	65	241	151	77	65	315	15,5	6
80	Н	72	260	156	90	78	315	15	6
	П	80	283	138	90	80	500	30	7
100	Н	92	270	142	110	95	500	24	6
	П	100	305	148	110	100	500	43	7
125	Н	112	390	178	135	121	500	51	7
	П	125	390	188	135	125	500	77	7
150	Н	136	450	368	161	146	171	115	8
	П	150	457	380	161	150	171	142	8
200	Н	180	521	560	222	200	336	235	8
	П	200	521	572	222	200	336	250	8
250	П	250	559	670	273	250	336	480	8
300	П	300	635	705	325	300	380	710	8

Размеры и масса уточняются при заказе.

Под приварку

PN40

DN	О	Д	L	H	Dn	d1	L1	Масса, кг	Рис.
10	П	10	180	57	14	10	140	0,8	6
15	Н	12	180	57	19	12	140	0,8	6
	П	15	182	60	20	15	140	1,1	6
20	Н	17	182	60	26	18	140	1	6
	П	20	188	65	26	20	165	2	6
25	Н	21	188	65	33	25	165	1,7	6
	П	25	192	70	33	25	165	2,3	6
32	Н	29	192	70	39	31	165	1,8	6
	П	32	198	119	39	32	315	4	6
40	Н	36	198	119	46	37	315	3,7	6
	П	40	210	124	46	40	315	5	6
50	Н	45	210	127	58	45	315	5,5	6
	П	50	216	132	58	50	315	6	6
65	Н	60	230	145	77	65	315	9,5	6
	П	65	241	151	77	65	315	15,5	6
80	Н	72	260	156	90	78	315	15	6
	П	80	283	138	90	80	500	30	7
100	Н	92	270	142	110	95	500	24	6
	П	100	305	148	110	100	500	43	7
125	Н	112	390	346	135	121	171	58	8
	П	125	390	362	135	125	171	91	8
150	Н	136	450	368	161	145	171	115	8
	П	150	457	380	161	150	171	142	8
200	Н	180	521	560	222	200	336	245	8
	П	200	521	572	222	200	336	250	8
250	П	250	559	670	273	250	336	480	8
300	П	300	635	705	325	300	380	710	8

Размеры и масса уточняются при заказе.

Под приварку

PN63

DN	О	Д	L	H	Dn	d1	L1	Масса, кг	Рис.
10	П	10	180	57	14	10	140	0,8	6
15	Н	12	180	57	19	12	140	0,8	6
	П	15	182	60	20	15	140	1,1	6
20	Н	17	182	60	26	18	140	1	6
	П	20	188	65	26	20	165	2	6
25	Н	21	188	65	33	25	165	1,7	6
	П	25	192	70	33	25	165	2,3	6
32	Н	29	192	70	39	31	165	1,8	6
	П	32	198	119	39	32	315	4	6
40	Н	36	198	119	46	37	315	3,7	6
	П	40	210	124	46	40	315	5	6
50	Н	45	210	127	58	45	315	5,5	6
	П	50	216	132	58	50	315	6	6
65	Н	60	230	145	77	65	315	16	6
	П	65	330	141	77	65	500	38	7
80	Н	72	350	152	90	78	500	31	7
	П	80	356	164	90	80	500	45	7
100	Н	92	400	165	110	94	500	78	7
	П	100	432	341	110	100	171	90	8
125	Н	112	432	362	135	118	171	132	8
	П	125	432	362	135	125	171	140	8
150	Н	136	450	368	161	142	171	143	8
	П	150	457	540	161	150	336	185	8
200	Н	180	660	568	222	198	336	305	8
	П	200	597	581	222	200	336	345	8
250	П	250	597	700	273	250	380	550	8
300	П	300	690	850	325	300	582	1050	8

Размеры и масса уточняются при заказе.

Под приварку

PN80

DN	О	Д	L	H	Dn	d1	L1	Масса, кг	Рис.
10	П	10	180	57	14	10	140	0,8	6
15	Н	12	180	57	19	12	140	0,8	6
	П	15	182	60	20	15	140	1,1	6
20	Н	17	182	60	26	18	140	1	6
	П	20	188	65	26	20	165	2	6
25	Н	21	188	65	33	25	165	1,7	6
	П	25	192	70	33	25	165	2,3	6
32	Н	29	192	70	39	31	165	1,8	6
	П	32	198	119	39	32	315	4	6
40	Н	36	198	119	46	37	315	3,7	6
	П	40	210	124	49	40	315	5	6
50	Н	45	305	166	58	45	315	21	7
	П	50	292	162	58	50	315	27	7
65	Н	60	330	141	77	62	500	40	7
	П	65	330	141	77	65	500	42	7
80	Н	72	350	152	90	75	500	41	7
	П	80	356	331	90	80	171	65	8
100	Н	92	400	351	110	92	171	83	8
	П	100	432	341	110	100	171	95	8
125	Н	112	508	362	135	112	171	107	8
	П	125	508	522	135	125	336	150	8
150	Н	136	450	529	161	140	336	172	8
	П	150	457	540	161	150	336	245	8
200	Н	180	660	611	222	190	380	310	8
	П	200	660	634	222	200	380	330	8
250	П	250	597	700	273	250	380	550	8
300	П	300	690	850	325	300	582	1050	8

Размеры и масса уточняются при заказе.

Под приварку

PN100

DN	О	Д	L	H	Dn	d1	L1	Масса, кг	Рис.
10	П	10	180	57	14	10	140	0,8	6
15	Н	12	180	57	19	12	140	0,8	6
	П	15	182	60	20	15	140	1,1	6
20	Н	17	182	60	26	18	140	1	6
	П	20	188	65	26	20	165	2	6
25	Н	21	188	65	33	25	165	1,7	6
	П	25	192	70	33	25	165	2,3	6
32	Н	29	192	70	39	31	165	1,8	6
	П	32	198	119	39	32	315	4	6
40	Н	36	198	119	46	37	315	3,7	6
	П	40	210	124	49	40	315	5	6
50	Н	45	305	166	58	45	315	21	7
	П	50	292	162	58	50	315	27	7
65	Н	60	330	141	77	62	500	40	7
	П	65	330	141	77	65	500	47	7
80	Н	72	350	152	90	75	500	41	7
	П	80	356	331	90	80	171	65	8
100	Н	92	400	351	110	92	171	83	8
	П	100	432	341	110	100	171	95	8
125	Н	112	508	362	135	112	171	107	8
	П	125	508	522	135	125	336	150	8
150	Н	136	450	529	161	140	336	172	8
	П	150	457	540	168	150	336	190	8
200	Н	180	660	611	222	190	380	320	8
	П	200	660	670	222	200	380	340	8
250	П	250	597	700	273	250	380	550	8
300	П	300	690	850	325	300	582	1050	8

Размеры и масса уточняются при заказе.

Под приварку

PN160

DN	О	Д	L	H	Dn	d1	L1	Масса, кг	Рис.
10	П	10	180	57	14	10	140	0,8	6
15	Н	12	180	57	19	12	140	0,8	6
	П	15	182	60	20	15	140	1,1	6
20	Н	17	182	60	26	18	140	1	6
	П	20	188	65	28	20	165	2	6
25	Н	21	188	65	33	25	165	1,7	6
	П	25	192	70	33	25	165	2,3	6
32	Н	29	192	70	39	31	165	1,8	6
	П	32	198	119	39	32	315	4	6
40	Н	36	198	119	46	37	315	3,7	6
	П	40	305	166	52	40	315	18	7
50	Н	45	305	166	58	45	315	21	7
	П	50	292	127	61	49	500	28	7
65	Н	60	330	288	77	62	133	45	8
	П	65	330	290	77	65	133	54	8
80	Н	72	350	304	90	75	133	46	8
	П	80	381	331	90	80	171	75	8
100	Н	92	400	351	110	92	171	83	8
	П	100	432	500	114	100	334	114	8
125	Н	112	559	536	135	112	334	150	8
	П	125	559	542	135	125	334	165	8
150	Н	136	610	573	161	140	380	190	8
	П	150	610	593	170	150	380	215	8
200	Н	180	660	621	222	190	380	370	8
	П	200	737	625	245	200	380	415	8

Размеры и масса уточняются при заказе.

Под приварку

PN200

DN	О	Д	L	Н	Дп	d1	L1	Масса, кг	Рис.
10	П	10	202	60	19	10	140	1,4	6
15	Н	12	202	60	23	14	140	1,5	6
	П	15	240	65	26	15	165	3	6
20	Н	17	202	65	29	19	165	2	6
	П	20	250	68	30	20	165	3,5	6
25	Н	21	205	68	36	25	165	3	6
	П	25	260	119	38	25	315	4	6
32	Н	29	220	119	43	29	315	5	6
	П	32	280	161	43	32	315	15	7
40	Н	36	300	167	49	36	315	17	7
	П	40	300	170	52	40	315	22	7
50	Н	45	305	121	61	45	500	28	7
	П	50	368	314	76	50	171	50	8
65	Н	60	419	343	90	65	171	60	8
	П	65	419	360	90	65	171	65	8
80	Н	72	400	345	110	80	171	65	8
	П	80	470	495	10	80	336	105	8
100	Н	92	450	530	127	90	334	117	8
	П	100	546	540	135	100	334	150	8
125	Н	112	560	550	150	112	347	210	8
	П	125	673	580	170	125	347	250	8
150	Н	136	705	622	196	150	462	300	8
	П	150	705	627	196	150	462	380	8
200	Н	180	832	670	248	190	388	450	8
	П	200	832	700	248	200	388	490	8

Размеры и масса уточняются при заказе.

Под приварку

PN250

DN	О	Д	L	H	Dn	d1	L1	Масса, кг	Рис.
10	П	10	202	60	19	10	140	1,5	6
15	Н	12	202	60	23	14	140	1,5	6
	П	15	240	65	26	15	165	3	6
20	Н	17	202	65	29	19	165	2	6
	П	20	250	68	30	20	165	3,5	6
25	Н	21	205	68	36	25	165	3	6
	П	25	260	119	38	25	315	4	6
32	Н	29	220	119	43	29	315	5	6
	П	32	280	161	43	32	315	15	7
40	Н	36	300	167	49	36	500	17	7
	П	40	300	170	52	40	500	22	7
50	Н	45	305	121	61	45	500	28	7
	П	50	368	314	76	50	171	50	8
65	Н	60	419	343	90	65	171	60	8
	П	65	419	360	90	65	171	65	8
80	Н	72	400	345	110	80	171	65	8
	П	80	470	495	110	80	336	105	8
100	Н	92	450	528	127	90	336	117	8
	П	100	546	540	135	100	334	150	8
125	Н	112	560	550	150	112	347	210	8
	П	125	673	580	170	125	347	250	8
150	Н	136	705	622	196	150	462	300	8
	П	150	705	627	196	150	388	380	8
200	Н	180	832	670	248	190	388	450	8
	П	200	832	700	248	200	388	490	8

Размеры и масса уточняются при заказе.

Под приварку

PN320

DN	О	Д	L	Н	Дп	d1	L1	Масса, кг	Рис.
15	Н	12	250	135	25	14	315	7	6
	П	15	260	138	25	15	315	7,5	6
20	Н	17	260	138	35	17	315	8	6
	П	20	260	142	35	20	315	8,5	6
25	Н	21	260	142	38	25	315	9	6
	П	25	260	150	38	25	315	10	6
32	Н	29	300	150	46	32	315	18	7
	П	32	300	161	46	32	315	21	7
40	Н	36	350	122	61	40	500	25	7
	П	40	350	160	61	40	500	30	7
50	Н	45	451	312	76	50	171	62	8
	П	50	451	314	76	50	171	80	8
65	Н	60	508	471	90	65	336	92	8
	П	65	508	370	102	65	334	105	8
80	Н	72	578	495	114	80	336	120	8
	П	80	578	495	114	80	336	140	8
100	Н	92	673	510	140	100	347	165	8
	П	100	673	560	140	100	347	198	8
125	Н	112	794	560	180	125	388	250	8
	П	125	794	600	180	125	388	320	8
150	Н	136	914	635	196	150	462	370	8
	П	150	914	804	196	150	582	450	8
200	Н	180	1022	655	219	168	537	707	8
	П	200	1022	706	273	200	537	820	8

Размеры и масса уточняются при заказе.